

간편 사용 설명서

PM86

- 방송통신기자재등의 적합인증서 인증번호 : R-C-PM1-PM86

본 제품은 국립전파연구원의「전자파흡수율 측정기준」에 따라 최대 출력 조건에서 머리에 근접하여 시험되었으며, 최대 전자파흡수율 측정값 은 다음과 같습니다.

* 전파법(제47조의2)에 따른 전자파 흡수율 등급 : 2등급

모델명	머리 전자파 흡수율
PM86	1.180 W/kg

- 방송통신기자재등의 적합인증서 인증번호 : R-C-PM1-PM86W

본 제품은 국립전파연구원의「전자파흡수율 측정기준」에 따라 최대 출력 조건에서 머리에 근접하여 시험되었으며, 최대 전자파흡수율 측정값 은 다음과 같습니다.

* 전파법(제47조의2)에 따른 전자파 흡수율 등급 : 2등급

모델명	머리 전자파 흡수율
PM86	0.995 W/kg

※ 전자파흡수율(SAR : Specific Absorption Rate)은 휴대전화를 사용할 때 인체에 흡수될 수 있는 전자파의 양으로 우리나라는 국제권고기준인 2 W/kg 보다 엄격한 1.6 W/kg 기준을 적용하고 있습니다. 그러나 일상생활에서는 최대출력보다 현저히 낮은 출력상태에서 통신이 이루어지므로 전자파흡수율은 위 시험 결과보다 매우 낮습니다.

전자파흡수율에 대한 자세한 정보는 국립전파연구원(www.rra.go.kr) 또는 제조사 홈페이지에서 확인할 수 있습니다.

본 기기는 인체로부터 1.5 cm 이격하여 사용하는 것을 권장합니다.

단말기 구성

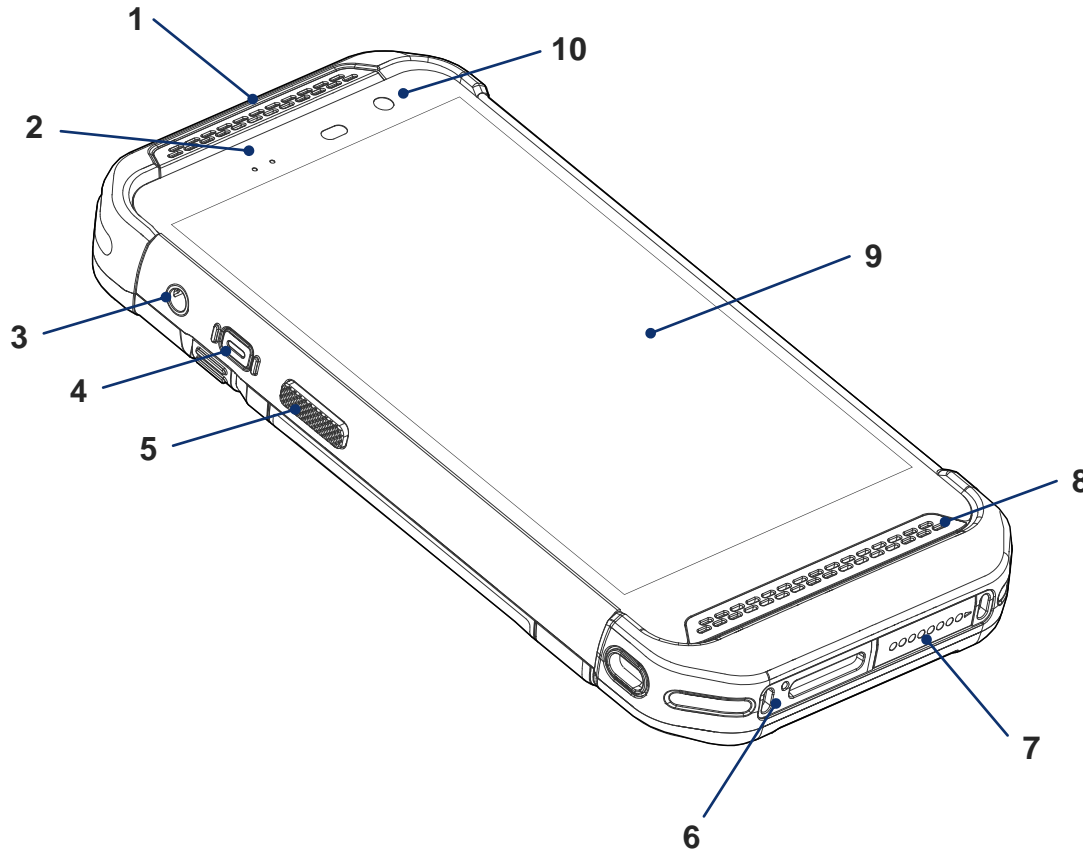

1. 리시버
2. LED 표시등
3. 오디오 연결 잭
4. 전원 버튼
5. 스캔 버튼 (왼쪽)
6. 마이크
7. 크래들 연결부
8. 스피커
9. 터치 스크린
10. 전면 카메라

단말기 구성

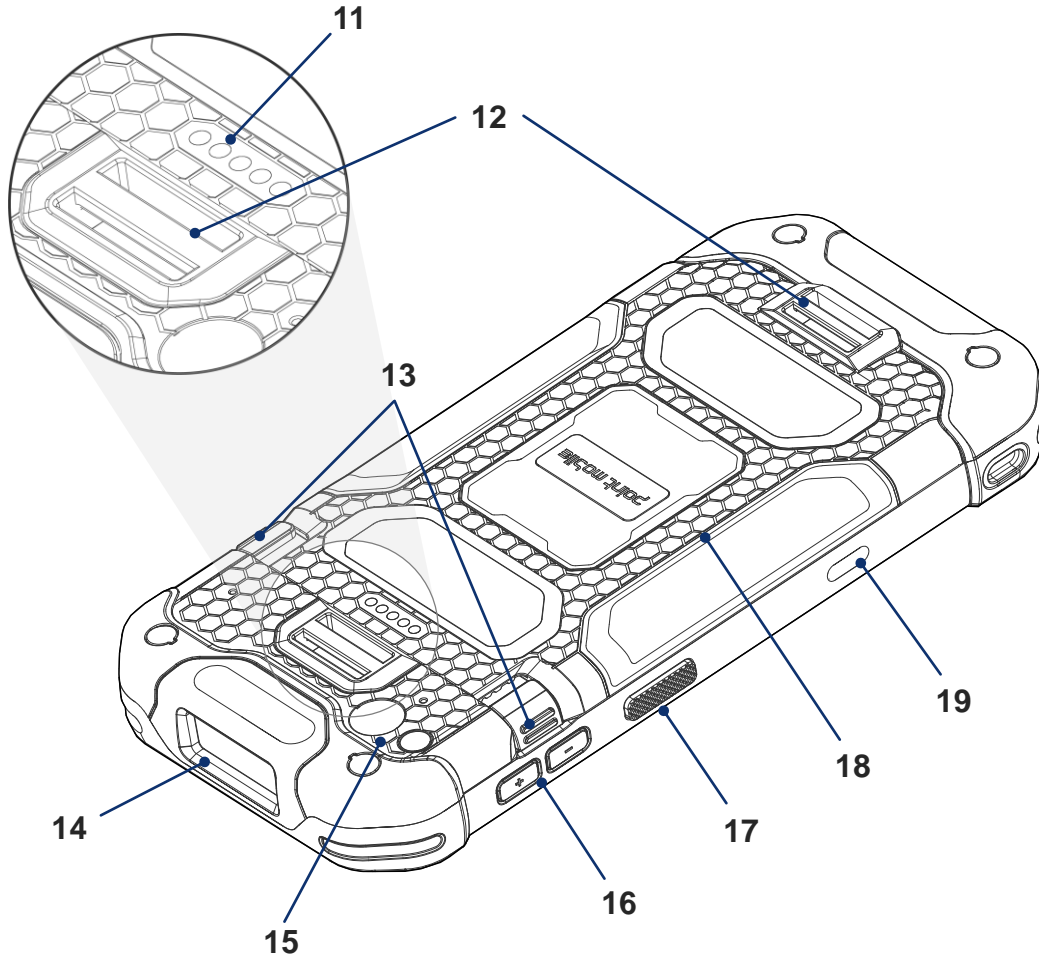

- 11. Sled 형 액세서리 연결부
- 12. 핸드 스트랩 연결 고리
- 13. 배터리 분리 버튼
- 14. 스캐너
- 15. 후면 카메라 & 플래시 라이트
- 16. 볼륨 조절 버튼
- 17. 스캔 버튼 (오른쪽)
- 18. 배터리
- 19. USB 연결부

기본 패키지 구성품



배터리



5V 2A 어댑터



AC 플러그



USB C타입 케이블



핸드 스트랩



액정 보호 필름

배터리 교체하기

배터리 삽입하기

1. 배터리를 배터리 분리 버튼의 반대쪽 (아래)부터 삽입하세요.
2. 소리가 날 때까지 배터리를 눌러 완전히 삽입하세요.
배터리 분리 버튼이 완전히 바깥쪽을 향해있는지 확인하세요.

배터리 분리하기

1. 양 쪽의 배터리 분리 버튼을 안쪽으로 누르세요.
2. 배터리 분리 버튼을 누른 상태로 배터리를 당겨 빼내세요.

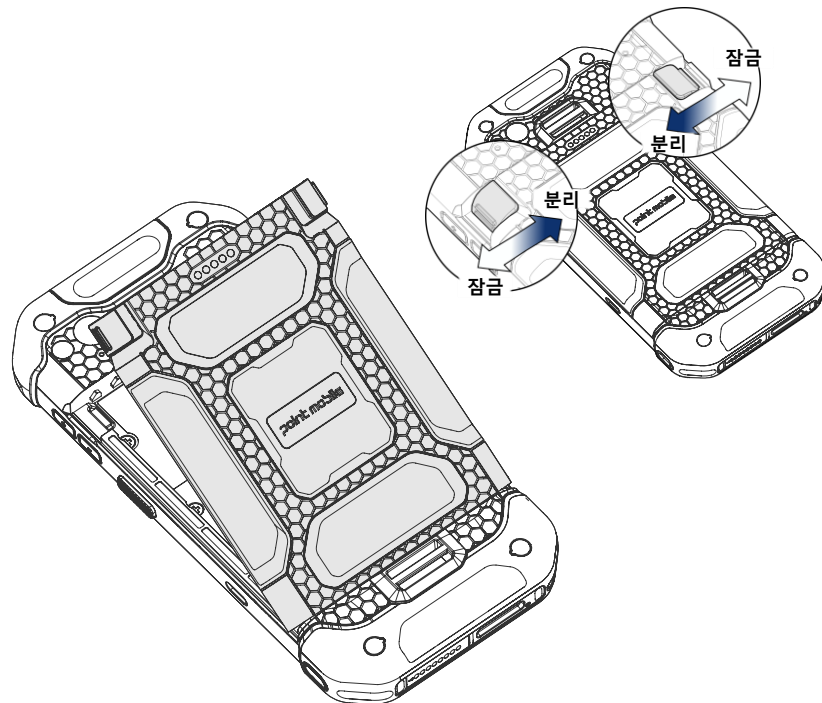

지원 카드 & 카드 슬롯 커버

PM86은 다음 카드 슬롯을 제공합니다.

- 1개의 microSD 카드 슬롯
- 2개의 나노 SIM 카드 슬롯 - LTE SKU만 해당
- 2개의 SAM 카드 슬롯 - LTE + SAM SKU만 해당

배터리를 분리하고 카드 슬롯 커버를 열어 카드 슬롯을 찾을 수 있습니다. 커버의 우측에 있는 손잡이를 잡아당겨 여세요.

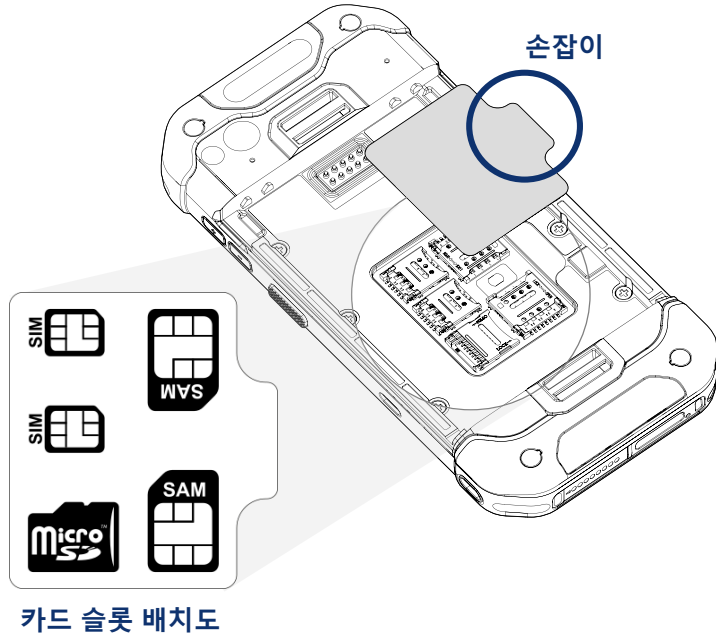

< 주의 >

커버를 잃어버리지 않도록 주의하세요. 커버가 없으면 이물질에 대한 차단 성능이 떨어질 수 있습니다.

SD 카드 삽입하기

1. SD 카드 슬롯 덮개를 왼쪽으로 부드럽게 당긴 후, 위로 들어올려 여세요.
2. 카드의 금속 칩이 아래를 향하도록 하여 올바른 방향으로 SD 카드를 넣고 덮개를 닫은 후, 오른쪽으로 밀어 고정하세요.

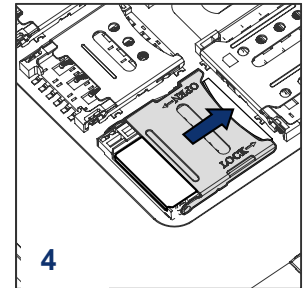
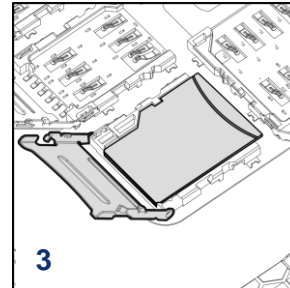
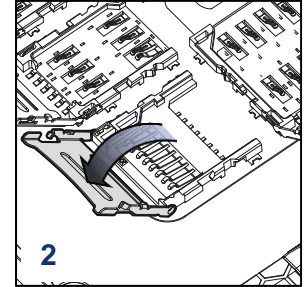
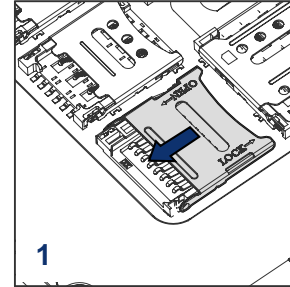

SIM 카드 삽입하기

1. SIM 카드 슬롯 덮개를 왼쪽으로 부드럽게 당긴 후, 위로 들어올려 여세요.
2. 카드의 금속 칩이 아래를 향하도록 하여 올바른 방향으로 SIM 카드를 넣고 덮개를 닫은 후, 오른쪽으로 밀어 고정하세요.

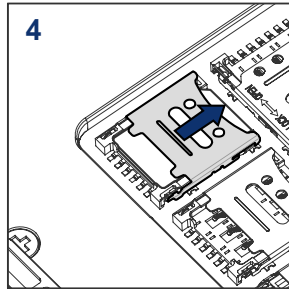
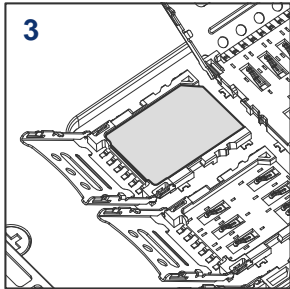
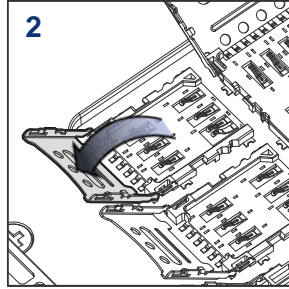
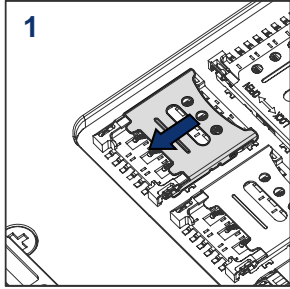

SAM 카드 삽입하기

1. SAM 카드 슬롯 덮개를 위(상단 슬롯) 또는 아래(하단 슬롯)로 밀고, 위로 들어올려 여세요.
2. 카드의 금속 칩이 아래를 향하도록 하여 SAM 카드를 넣고 덮개를 닫은 후, 덮개를 열 때의 반대 방향으로 당겨 고정하세요.

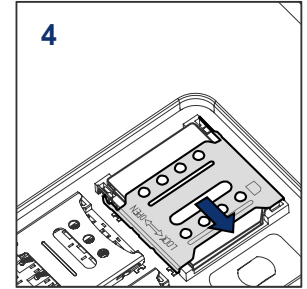
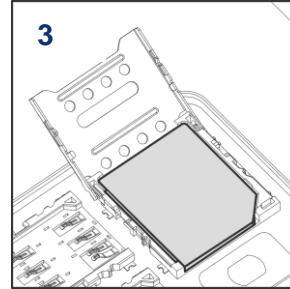
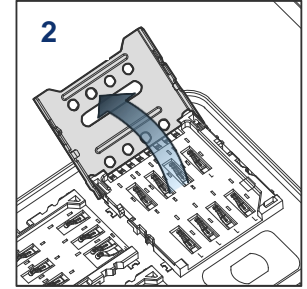
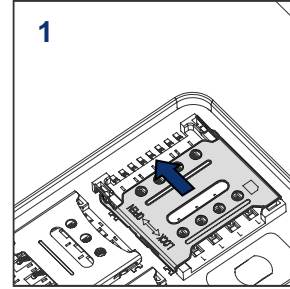

< 참고 >

PM86 LTE + SAM SKU에는 위/아래로 SAM 카드 슬롯이 총 2개 있습니다. 각 카드 슬롯의 열고 닫는 모든 방향은 서로 반대입니다. 위 이미지는 모두 상단에 위치한 슬롯을 기준으로 설명되어 있습니다.

전원 켜고 끄기

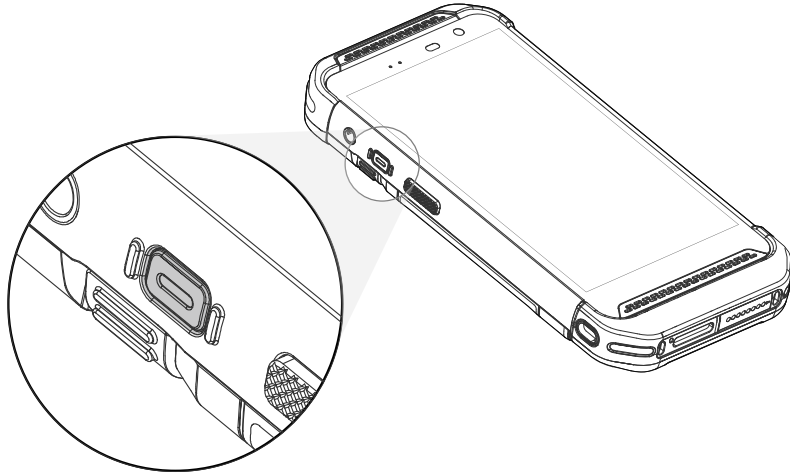

전원 켜기

PM86 왼쪽에 위치한 전원 버튼을 화면에 **SMART BEYOND RUGGED** 문구가 나타날 때까지 길게 누르세요.

전원 끄기

화면이 켜진 상태에서 전원 메뉴가 나타날 때까지 전원 버튼을 길게 누르세요.

전원 메뉴가 뜨면 **전원 > 전원 끄기**를 누르세요.

충전하기

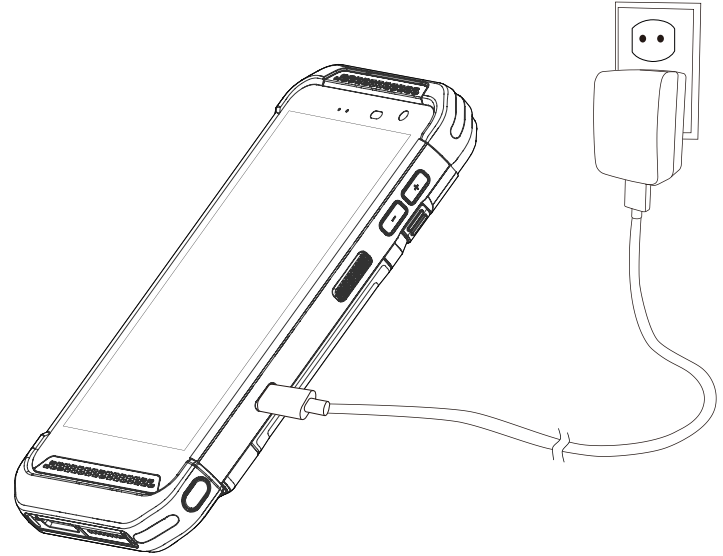

1. 전원 어댑터와 AC 플러그, USB C 타입 케이블을 조립하세요.
2. USB 케이블을 PM86의 USB 연결부에 꽂으세요.
3. 충전기를 콘센트에 꽂아 충전을 시작하세요.

PM86은 충전 크래들을 이용해서도 충전할 수 있습니다.
(크래들은 별매품입니다.)

< 주의 >

1. 반드시 패키지 구성품에 포함된 어댑터와 케이블을 이용하여 충전하세요. 다른 제조사의 충전기와 케이블로 충전 시 단말기에 손상을 일으킬 수 있습니다. 이 경우 발생한 손상은 단말기 보증 범위에서 제외됩니다.
2. 충전기가 물에 젖지 않도록 하세요.
3. 0°C ~ 45°C의 온도에서 충전하세요.

LED 표시등

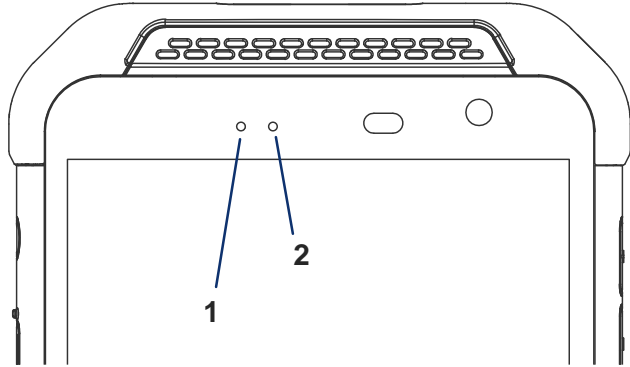

No	명칭	표시등	단말기 상태
1	전원 LED	초록색 켜짐	단말기가 완전히 충전됨
		빨간색 켜짐	단말기 충전중 / 배터리 잔량이 낮음
		빨간색 깜박임	충전 온도가 너무 높거나 낮음 / 배터리 잔량이 매우 낮음
		빨간색 & 초록색이 번갈아 깜박임	배터리를 인식할 수 없음
2	알림 LED	파란색 깜박임	읽지 않은 알림이 있음
		빨간색 한번 깜박임	바코드 읽기에 실패함
		파란색 한번 깜박임	바코드를 성공적으로 읽음

바코드 스캔하기

스캔 기능은 기본적으로 꺼져있으므로, 먼저 **ScanSettings**에서 스캐너를 켜세요.

스캐너가 켜지면 상태 표시줄에  아이콘이 표시됩니다. 단말기에 있는 스캔 버튼을 눌러 바코드를 스캔하세요.

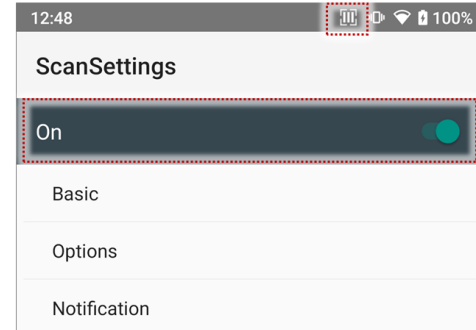

조준 방법

빨간색 중앙 십자 모양 조준점이 바코드의 중앙에 오도록 조준하세요.



기본 사양

정격 전압	어댑터 : 5V / 2A Battery 정격 전압 : 3.8V
동작 온도	-20°C to 60°C / -4°F to 140°F
무선 기능	802.11 a/b/g/n/ac + 아래사용주파수 802.11b/g/n/ac/ax (대역폭: 20 MHz) : 2 412 MHz ~ 2 472 MHz (TRX) 802.11a/n/ac/ax (대역폭: 20 MHz) : 5 180 MHz ~ 5 320 MHz (TRX) 802.11n/ac/ax (대역폭: 40 MHz) : 5 190 MHz ~ 5 310 MHz (TRX) 802.11ac/ax(대역폭: 80 MHz) : 5 210 MHz ~ 5 290 MHz (TRX) 802.11a/n/ac/ax (대역폭: 20 MHz) : 5 500 MHz ~ 5 825 MHz (TRX) 802.11n/ac/ax (대역폭: 40 MHz) : 5 510 MHz ~ 5 795 MHz (TRX) 802.11ac/ax(대역폭: 80 MHz) : 5 530 MHz ~ 5 775 MHz (TRX)
LTE	LTE - B1 : 1 920 MHz ~ 1 980 MHz (TX) / 2 110 MHz ~ 2 170 MHz (RX) LTE - B3 : 1 715 MHz ~ 1 785 MHz (TX) / 1 810 MHz ~ 1 880 MHz (RX) LTE - B5 : 824 MHz ~ 849 MHz (TX) / 869 MHz ~ 894 MHz (RX) LTE - B7 : 2 500 MHz ~ 2 550 MHz (TX) / 2 620 MHz ~ 2 670 MHz (RX) LTE - B8 : 904.3 MHz ~ 915 MHz (TX) / 949.3 MHz ~ 960 MHz (RX)
WCDMA	1 922.8 MHz ~ 1 977.2 MHz (TX) / 2 112.8 MHz ~ 2 167.2 MHz (RX)
NFC	13.56 MHz
GPS	Qualcomm GPS, GPS, GLONASS, and Beidou 을 위한 GNSS 리시버 지원
카메라	13M Rear or 13M Rear+5M front(option) , LED 플래시

서비스 지원

- ARS : +82-1800-3010
- FAX : +82-3397-7872
- 주소 : 서울특별시 금천구 디지털로9길 32
- Website : <https://www.pointmobile.com>
- E-Mail : pm_ta@pointmobile.com

인증 정보

- 모델명: PM86
- 인증 받은 자의 상호 : (주)포인트모바일
- 제조사 : (주)포인트모바일
- 상세한 인증 정보는
설정 > 휴대전화 정보 > 인증서 에서 확인하실 수 있습니다.

Korea



R-C-PM1-PM86

적합성평가를 받은 자의 상호: 주식회사 포인트모바일
 기자재 명칭: LTE 이동통신용 무선설비의 기기
 (육상이동국의 송수신 장치)
 모델명: PM86
 제조년 월: 별도표기
 제조자: 주식회사 포인트모바일
 제조국가: 중국